

## Dissociatore d'acqua per saldatura Ossigeno / Idrogeno Water dissociator for Oxygen / Hydrogen welding Dissociateur d'eau pour soudure Oxygène/Hydrogène

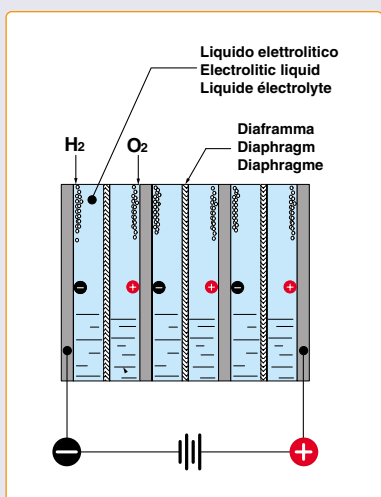

Modello / Model / Modèle	W 1,6	W 3,2	W 5,2
Articolo / Item / Article	S157100	S158100	S159100
<b>Produzione max di Ossigeno</b> Max Oxygen production Production max. d'oxygène	533 l/h	1066 l/h	1733 l/h
<b>Produzione max di Idrogeno</b> Max Hydrogen production Production max. d'hydrogène	1066 l/h	2133 l/h	3466 l/h
<b>Pressione gas</b> Gas pressure Pression du gaz	1,5 bar (max)	1,5 bar (max)	1,5 bar (max)
<b>Numero di cannelli (45 l/h cad.)</b> Number of torches (45 l/h each.) Nombre de chalumeaux (45 l/h chaq.)	35 (max)	70 (max)	115 (max)
<b>Consumo acqua distillata</b> Consumption of distilled water Consommation d'eau distillée	0,8 l/h	1,6 l/h	2,6 l/h
<b>Potenza elettrica</b> Electric power Puissance électrique	4,5 kW	10,5 kW	17 kW
<b>Tensione alimentazione</b> Feeding tension Tension d'alimentation	400V ~3, 50/60 Hz		
<b>Peso / Weight / Poids</b>	330 kg.	454 kg.	593 kg.

**Dimensioni**  
Dimensions  
Dimensions

mm	L	P	H
W 1,6	700	650	1690
W 3,2	950	650	1620
W 5,2	1150	800	1700

### Accessori / Accessories / Accessoires

<b>Filtro essicatore per Idrogeno</b> Hydrogen drying units / Dispositifs de déshumidification pour hydrogène	<b>S159810</b>
<b>Filtro essicatore per Ossigeno</b> Oxygen drying units / Dispositifs de déshumidification pour oxygène	<b>S159811</b>
<b>Riduttore pressione Idrogeno</b> Hydrogen pressure reducer / Réducteur de pression de l'hydrogène	<b>S123801</b>
<b>Riduttore pressione Ossigeno</b> Oxygen pressure reducer / Réducteur de pression de l'oxygène	<b>S123802</b>
<b>Cannello ultraleggero per Ossigeno/Idrogeno (vedi pag.18)</b> Ultra-light torch for Oxygen/Hydrogen (see page 18) Chalumeau ultraléger pour oxygène/hydrogène (voir p.18)	<b>0594/35</b>

## Dissociatore d'acqua per saldatura Ossigeno / Idrogeno

Water dissociator for Oxygen / Hydrogen welding

Dissociateur d'eau pour souder Oxygène/Hydrogène



Il dissociatore elettrolitico a gas separati produce idrogeno ed ossigeno dall'acqua distillata. L'apparecchio offre un notevole risparmio nei costi d'esercizio, evita l'uso delle bombole di gas compresso, è pratico, richiede una manutenzione ridotta, è estremamente sicuro e facilmente trasportabile. L'idrogeno e l'ossigeno sono prodotti in tempo reale in base al fabbisogno, il dissociatore richiede filtri di deumidificazione (esclusi), i quali, tramite sali igroscopici, depurano dall'umidità i gas generati.

La macchina è realizzata nel pieno rispetto delle normative antinfortunistiche: non richiede alcuna autorizzazione dall'autorità competente per l'installazione del dissociatore.

L'utilizzo di idrogeno e ossigeno tramite cannelli consente di generare fiamme con temperature superiori a 3000 °C.

La saldatura con Ossigeno e Idrogeno non inquina l'ambiente, perché il prodotto di combustione è vapore acqueo.

I due gas, disponibili separatamente, possono essere miscelati a piacere per variare la temperatura della fiamma ed adeguarla alla tipologia di lavoro.

Il dissociatore trova applicazione con notevoli vantaggi in svariati settori quali la saldatura di leghe speciali nell'oreficeria, nell'occhialeria e per il trattamento termico delle minuterie metalliche, etc.

### Utenze congiunte (vedi note)

Possible uses (see notes)

Utilisations conjointes (voir notes)

Mod.	A + >	B + >	C
W 1.6	35	--	--
	8	1	--
	5	--	1
W 3.2	70	--	--
	44	1	--
	40	--	1
	14	1	1
W 5.2	115	--	--
	88	1	--
	85	--	1
	58	1	1
	32	2	1
	28	1	2

#### A = cannello (45l/h)

torch (45l/h)  
chalumeau (45l/h)

#### B = forno da rinvenimento (800l/h, H<sub>2</sub>)

annealing furnace (800l/h, H<sub>2</sub>)  
four de recuit (800l/h, H<sub>2</sub>)

#### C = forno a tunnel (900l/h, H<sub>2</sub>)

tunnel furnace (900l/h, H<sub>2</sub>)  
four à tunnel (900l/h, H<sub>2</sub>)

The electrolytic gas generator produces Hydrogen and Oxygen from distilled water. The machine offers a remarkable saving in manufacturing costs, an easy and practical use, a simple maintenance.

No explosion hazard, hydrogen and oxygen are produced in real time whenever needed without any previous storage under pressure, become available in the desired quantity dried and clean ready for use, the electrolytic gas generator demands drying units (not included), which, through hygroscopic salts, purify the gases generated from humidity.

The machine is manufactured in full compliance of the accident prevention regulations.

No permit from the authorities is required to set the generator to work.

The combustion of the gases produces a high temperature flame, over 3000°C with advantages in the various fields of application, like welding of precious metals alloys in jewellery, spectacles frames manufacturing, heat treatments of special metal parts.

The two gases can be mixed together in various ratio as required to obtain a lower temperature flame than the nominal one, in order to suit it to the various types of work. Oxygen-Hydrogen welding does not pollute the environment, because the product of combustion is aqueous vapour.

Water dissociator gives important advantages in several branches, as soldering of precious metals and special alloys for goldsmith, glass frameworks, for heat treatment of the metallic components.

Le dissociateur électrolytique à gaz séparés produit de l'hydrogène et de l'oxygène à partir de l'eau distillée. L'appareil offre une économie considérable en ce qui concerne les coûts d'exercice, évite l'utilisation de bouteilles de gaz comprimé, il est pratique, demande un entretien limité, il est extrêmement sûr et facilement transportable. L'hydrogène et l'oxygène sont produits en temps réel sur la base des besoins, le dissociateur demande (pas compris) des dispositifs de déshumidification et filtrage des gaz générés.

La machine est réalisée dans le respect des normes contre le risque d'accidents: il ne nécessite aucune autorisation de la part des autorités compétentes pour l'installation du dissociateur.

L'utilisation d'hydrogène et d'oxygène par l'intermédiaire de chalumeaux permet de générer des flammes avec des températures supérieures à 3000°C.

La soudure par l'oxygène et hydrogène ne pollue pas l'environnement car le produit de combustion est du vapore d'eau.

Les deux gaz, disponibles séparément, peuvent être mélangés à volonté pour varier la température de la flamme et l'adapter à la typologie du travail.

Le dissociateur trouve son application grâce à de nombreux avantages dans divers secteurs tels que la soudure d'alliages spéciaux dans l'orfèvrerie, dans la lunetterie et pour le traitement thermique des minuterie métalliques, etc.

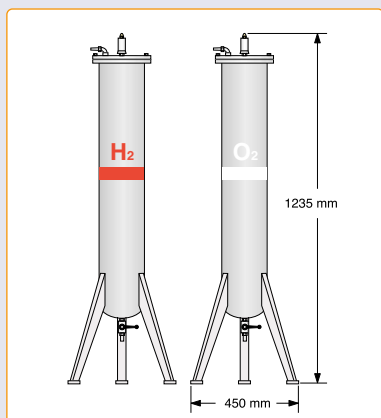

## Dissociatore d'acqua per saldatura Ossigeno / Idrogeno Water dissociator for Oxygen / Hydrogen welding Dissociateur d'eau pour soudure Oxygène/Hydrogène

### Ecogas

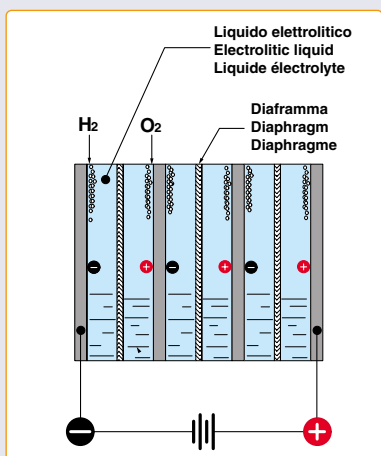

Dimensioni  
Dimensions  
Dimensions

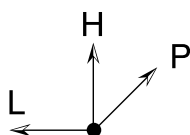

mm	L	P	H
<b>Ecogas 3,6</b>	1100	950	1800
<b>Ecogas 5,4</b>	1100	950	1800

Modello / Model / Modèle	Ecogas 3,6	Ecogas 5,4
Articolo / Item / Article	S123100	S125100
Produzione max di Ossigeno..... Max Oxygen production / Production max. d'oxygène	1200 l/h.....	1800 l/h
Produzione max di Idrogeno ..... Max Hydrogen production / Production max. d'hydrogène	2400 l/h.....	3600 l/h
Pressione gas ..... Gas pressure / Pression du gaz	1,8 bar (max).....	1,8 bar (max)
Numero di cannelli (45 l/h cad.) ..... Number of torches (45 l/h each.) Nombre de chalumeaux (45 l/h chaq.)	80 (max).....	120 (max)
Consumo acqua distillata..... Consumption of distilled water / Consommation d'eau distillée	2 l/h.....	3 l/h
Potenza elettrica ..... Electric power / Puissance électrique	12,5 kW.....	20 kW
Tensione alimentazione ..... Feeding tension / Tension d'alimentation	400V~3, 50/60 Hz.....	400V~3, 50/60 Hz
Peso / Weight / Poids.....	700 kg.....	870 kg.

### Accessori / Accessories / Accessoires

<b>Riduttore pressione Idrogeno</b> ..... Hydrogen pressure reducer / Réducteur de pression de l'hydrogène	<b>S123801</b>
<b>Riduttore pressione Ossigeno</b> ..... Oxygen pressure reducer / Réducteur de pression de l'oxygène	<b>S123802</b>
<b>Valvola di sicurezza Idrogeno</b> ..... Hydrogen safety valve / Soupape de sécurité de l'hydrogène	<b>S123803</b>
<b>Valvola di sicurezza Ossigeno</b> ..... Oxygen safety valve / Soupape de sécurité de l'oxygène	<b>S123804</b>
<b>Membrana equilibratore</b> ..... Balancer membrane / Membrane équilibre	<b>S123805</b>
<b>Membrana sproporzionatore</b> ..... Disproportioner membrane / Membrane démesureur	<b>S123806</b>
<b>Cartuccia filtrante</b> ..... Cartuccia filtrante / Cartouche filtrante	<b>S123807</b>
<b>Cannello ultraleggero per Ossigeno/Idrogeno (vedi pag.18)</b> ..... Ultra-light torch for Oxygen/Hydrogen (see page 18) Chalumeau ultraléger pour oxygène/hydrogène (voir p.18)	<b>0594/35</b>

## Dissociatore d'acqua per saldatura Ossigeno / Idrogeno

Water dissociator for Oxygen / Hydrogen welding

Dissociateur d'eau pour souder Oxygène/Hydrogène

### UtENZE congiunte (vedi note)

Possible uses (see notes)

Utilisations conjointes (voir notes)

Mod.	A + >	B + >	C
3,6	80	--	--
	53	1	--
	50	--	1
	23	1	1
5,4	120	--	--
	93	1	--
	90	--	1
	63	1	1
	36	2	1
	33	1	2

#### A = cannello (45l/h)

torch (45l/h)

chalumeau (45l/h)

#### B = forno da rinvenimento (800l/h, H<sub>2</sub>)

annealing furnace (800l/h, H<sub>2</sub>)

four de recuit (800l/h, H<sub>2</sub>)

#### C = forno a tunnel (900l/h, H<sub>2</sub>)

tunnel furnace (900l/h, H<sub>2</sub>)

four à tunnel (900l/h, H<sub>2</sub>)

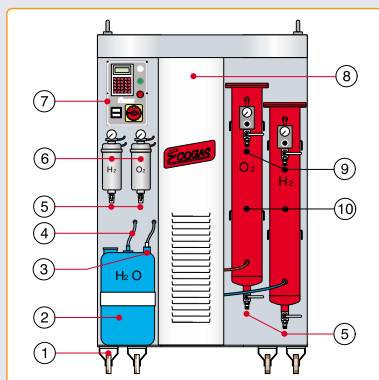

- ① Ruote pivotanti
- ② Serbatoio acqua distillata
- ③ Sensore livello acqua serbatoio
- ④ Tubo prelievo acqua
- ⑤ Rubinetti scarico condensa
- ⑥ Filtri condensa
- ⑦ Pannello analogico di comando
- ⑧ Gruppo separazione gas
- ⑨ Erogatori gas con riduttori
- ⑩ Gruppi essicatori gas a sali

- ① Casters
- ② Distilled water tank
- ③ Water tank level sensor
- ④ Water drawing pipe
- ⑤ Condensation discharge taps
- ⑥ Condensation filters
- ⑦ Analog control panel
- ⑧ Gas separation unit
- ⑨ Gas supply units with reducers
- ⑩ Drying units salts gas

- ① Roues pivotantes
- ② Réservoir d'eau distillée
- ③ Capteur de niveau d'eau du réservoir
- ④ Tube prélèvement de l'eau
- ⑤ Robinets débit buée
- ⑥ Filtres buée
- ⑦ Panneau analogique de commande
- ⑧ Groupe de séparation du gaz
- ⑨ Débit de gaz avec réducteurs
- ⑩ Groupes de sécheurs gaz à sels

Il dissociatore elettrolitico a gas separati MDM Ecogas® produce idrogeno ed ossigeno dall'acqua distillata. L'apparecchio offre un notevole risparmio nei costi d'esercizio, evita l'uso delle bombole di gas compresso, è pratico, richiede una manutenzione ridotta, è estremamente sicuro e facilmente trasportabile. L'idrogeno e l'ossigeno sono prodotti in tempo reale in base al fabbisogno, il dissociatore include dispositivi di deumidificazione e filtraggio dei gas generati.

La macchina è realizzata nel pieno rispetto delle normative antinfortunistiche: non richiede alcuna autorizzazione dall'autorità competente per l'installazione del dissociatore.

L'utilizzo di idrogeno e ossigeno tramite cannelli consente di generare fiamme con temperature superiori a 3000 °C.

La saldatura con Ossigeno e Idrogeno non inquina l'ambiente, perché il prodotto di combustione è vapore acqueo.

I due gas, disponibili separatamente, possono essere miscelati a piacere per variare la temperatura della fiamma ed adeguarla alla tipologia di lavoro.

La Ecogas® trova applicazione con notevoli vantaggi in svariati settori quali la saldatura di metalli preziosi e leghe speciali nell'oreficeria, nell'occhialeria, per il trattamento termico delle minuterie metalliche, etc.

The electrolytic gas generator Ecogas® MDM produces Hydrogen and Oxygen from distilled water. The gas generator offers a remarkable saving in manufacturing costs, an easy and practical use, a simple maintenance.

No explosion hazard, hydrogen and oxygen are produced in real time whenever needed without any previous storage under pressure, become available in the desired quantity dried and clean ready for use. The gas generator is manufactured in full compliance of the accident prevention regulations.

No permit from the authorities is required to set the Ecogas® MDM generator to work.

The combustion of the gases produces a high temperature flame, over 3000°C with advantages in the various fields of application, like welding of precious metals alloys in jewellery, spectacles frames manufacturing, heat treatments of special metal parts.

The two gases can be mixed together in various ratio as required to obtain a lower temperature flame than the nominal one, in order to suit it to the various types of work.

Oxygen-Hydrogen welding does not pollute the environment, because the product of combustion is aqueous vapour.

La Ecogas® gives important advantages in several branches, as soldering of precious metals and special alloys for goldsmith, glass frameworks, for heat treatment of the metallic components.

Le dissociateur électrolytique à gaz séparés MDM Ecogas® produit de l'hydrogène et de l'oxygène à partir de l'eau distillée. L'appareil offre une économie considérable en ce qui concerne les coûts d'exercice, évite l'utilisation de bouteilles de gaz comprimé, il est pratique, demande un entretien limité, il est extrêmement sûr et facilement transportable. L'hydrogène et l'oxygène sont produits en temps réel sur la base des besoins, le dissociateur inclut des dispositifs de déshumidification et filtrage des gaz générés.

La machine est réalisée dans le respect des normes contre le risque d'accidents: il ne nécessite aucune autorisation de la part des autorités compétentes pour l'installation du dissociateur.

L'utilisation d'hydrogène et d'oxygène par l'intermédiaire de chalumeaux permet de générer des flammes avec des températures supérieures à 3000 °C.

La soudure par l'oxygène et hydrogène ne pollue pas l'environnement car le produit de combustion est du vapeur d'eau.

Les deux gaz, disponibles séparément, peuvent être mélangés à volonté pour varier la température de la flamme et l'adapter à la typologie du travail.

Ecogas® trouve son application grâce à de nombreux avantages dans divers secteurs tels que la soudure d'alliages spéciaux dans l'orfèvrerie, dans la lunetterie et pour le traitement thermique des minuterie métalliques, etc.